



Polipasto cable con carro 100Kg Simple 200Kg con limitador superior 220V 50HZ Control Inalambrico

Características Esenciales

- Equipo Monofásico 220V. Diseño compacto y ligero, Control Remoto Inalámbrico con Alcance de hasta 30m
- Capacidad de Izaje en una línea 100kg a 10 m/min o 200kg a 5 m/min en doble línea.
- Sistema de Frenado Automático Control Remoto tipo Hombre Muerto con Parada de Emergencia y Encendido
- Limitadores de recorrido superior
- 1 Años de Garantía, Servicio y Atención al Cliente en Mexico

Tecles / Polipastos de Cable de Acero Eléctricos Monofásico con carro

Nuestros Polipastos con Cables de Acero son diseñados para conseguir la mejor relación precio, calidad y rendimiento, con el respaldo de 3 Años de garantía. Los componentes clave de los equipos son probados y mejorados constantemente por medio de nuestros procesos de diseño internos, basados en la mejora continua, bajo certificación ISO9001:2015.

Seguridad

Sistema de Frenado Electromagnético de Accionamiento Automático probado al 125% de la Capacidad Nominal. Limitador de Recorrido Superior y Terminal de Protección térmica. Control Remoto Tipo hombre muerto con botón de Encendido y Parada de Emergencia, carcasa completamente sellada ideales para usos interiores y exteriores incluso en ambientes adversos, Protección mecánica ultra Resistente IK10, incluye llave de seguridad y puede ser usado hasta a 30 metros de distancia. Gancho de seguridad Giratorio 360°. Cumple con normas internacionales de seguridad.

Desempeño y Calidad

Clasificación de servicio M2 (ISO) 1Cm (FEM). Este equipo es uno de los más populares para uso en hogares y usos livianos que permite el movimiento del polipasto de un lugar a otro según se necesite. Estructura de apariencia espléndida, Liviana, de fácil instalación, segura y confiable que incorpora Disipadores de Temperatura y grado de protección del equipamiento IP40.

Componentes

Ensamblado con componentes de alta calidad que garantizan un funcionamiento óptimo del equipo, Ajuste de capacidades para uso simple y doble línea.

Customizable

Configuración estándar 220/240V - 50/60Hz. Opciones de cambio de Voltaje y Altura de Izaje disponibles.

Especificaciones Técnicas

Capacidad de Carga	200Kg @ 2 lines 100Kg @ 1 line	Altura de Izaje Estandar (Customizable)	40ft single line / 20ft double line (12m / 6m)
Velocidad /min	33 ft/10m @1line 16ft/5m @2line	Numero de Velocidades	1 Speed
Voltaje	1 Phase 220~240V 50/60Hz	Codigo FCC	OFNF21
Clase de Servicio	H1/M2/1Cm/Class A	Tipo de Motor	Squirrel Cage Induction Motor
Potencia Motor	450 W	Freno Motor	YES
Grado de Aislacion	B	Protección IEC Motor	IP54
Control	Wireless F21 Remote Control	Voltaje del Control	220v Receiver / 2 x AA 1,5v Remote
Cable	ø1/8 in 3.0 mm	Humedad	<85%
Temperatura	-4°~104° F / -20°~40° C	Nivel de Ruido	71 dB
Velocidad del Trolley /min	52 ft/min / 16 m/min	Cantidad de Velocidades	1
Rango de ancho de la Viga	2-4.5 in / 50-114 mm	Radio Minimo de Giro	2.62 ft / .8 m
Normas	Intertek 4006091 , CAN/CSA C22.2 , EN14492-2 , EN60204-32	Garantía	1 Year

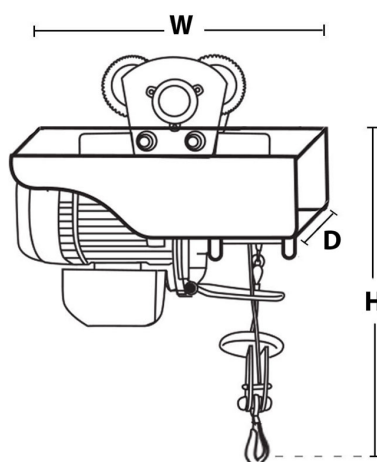

Peso & Dimensiones

H Altura Muerta	14.6 in / 373 mm
D Depth	12.0 in / 305 mm
W Ancho	14.3 in / 365 mm
Peso Total	68 lbs / 31 Kg

Detalles del Empaque

Paquete 1 Peso Neto	63 lbs / 29 Kg
Paquete 1 Peso Bruto	68 lbs / 31 Kg
Paquete 1 Profundidad	16 in / 41 cm
Paquete 1 Ancho	19 in / 49 cm
Paquete 1 Altura	18 in / 46 cm

Referential Images / Imágenes Referenciales
 Specifications may change without notice / las especificaciones pueden cambiar sin previo aviso