

6000 lb Electric Chain Hoist Power Trolley 115V 20ft UL

Características Esenciales

- 3 Años de Garantía, Servicio y Atención al Cliente en Mexico



Especificaciones Técnicas

Capacidad de Carga	6000 lbs	Altura de Izaje Estandar (Customizable)	20 ft / 6 m
Velocidad /min	6 ft / 1.7 m	Numero de Velocidades	1 Speed
Voltaje	1 Phase 110~120/220~240V 50/60Hz	Voltaje para USA y Canada	110~120/220~240V
Voltaje para Chile	n/a	Voltaje para Colombia	110~120/220~240V
Potencia Total Watts	1300	Codigo FCC	2AZMK-Q1212
Clase de Servicio	H3/M4/1Am/Class C	Potencia Motor	3 kW
Freno Motor	Yes	Grado de Aislacion	F
Protección IEC Motor	IP55	Control	Pendant Control and Industrial Wireless Control
Voltaje del Control	24V	Parada de Emergencia	Yes
Tipo de Cadena	G100	Dimensiones de la Cadena	11.2 x 34 mm
Caidas de Cadena	2	Longitud de cadena	20 ft / 6 m
Humedad	<85%	Temperatura	-4 ~ 104° F / -20 ~ 40° C
Nivel de Ruido	81 dBv	Cantidad de Velocidades	1
Rango de ancho de la Viga	7 in	Normas	UL 1340, ASME HST-1 , ASME B30.16 , B30.17 , EN60204-32
Garantía	3 Year		

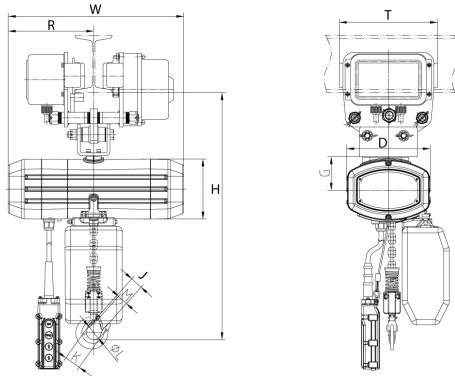

Referential Images / Imágenes Referenciales
Specifications may change without notice / las especificaciones pueden cambiar sin previo aviso