



## 2 Speed 2 ton Electric Chain Hoist 4,400 lbs. 20 ft. FEC G80 Japan Chain E. Trolley Wireless

### Características Esenciales

- La Calidad está adentro: Heavy Duty H4/M5. Aluminum housing, NSK Bearings, USA Chevron Meropa 320 L
- Componentes eléctricos Eaton y Schneider, Limitadores de Recorrido en todas las direcciones
- Cadena Japonesa Heavy Duty G80. MADE IN JAPAN.
- Estándares US y EC ASME HST-1 , ASME B30.16 , EN14492-2 , EN60204-32
- 3 Años de Garantía, Servicio y Atención al Cliente en Mexico

## Especificaciones Técnicas

Capacidad de Carga	4400 lb / 2000 kg	Altura de Izaje Estandard (Customizable)	20 ft / 6 m
Velocidad /min	6.5&26ft/2.2&7.9m@60Hz 5.4&23ft/1.2&6.9m@50Hz	Numero de Velocidades	2 Speed
Voltaje	3 Phase 208~240/440~480V 50/60Hz	Voltaje para USA y Canada	208~240/440~480V
Voltaje para Chile	380/440~480V	Voltaje para Colombia	208~240/440~480V
Voltajes Disponibles	208~240/440~480V for USA and 380/440~480V for CHILE	Codigo FCC	WTX20X04015023E
Clase de Servicio	H4/M5/2m/Class D	Potencia Motor	3 kW
AMP Motor	14	RPM Motor	1728@60Hz 1440@50HZ
Freno Motor	Yes	Grado de Aislacion	F
Protección IEC Motor	IP55	Control	Wireless F21-4 and Pendant Control
Voltaje del Control	24V	Parada de Emergencia	Yes
Contactador	4 KW VCD2000 VFD	Tipo de Cadena	G80 JAPAN
Dimensiones de la Cadena	10 x 30 mm	Caidas de Cadena	1
Longitud de cadena	20 ft / 6 m	Humedad	<85%
Temperatura	-4 ~ 104° F / -20 ~ 40° C	Potencia del Trolley	0.4 / 0.12 kW
Nivel de Ruido	81 dB	Velocidad del Trolley /min	36 - 68 ft / 11 - 21 m
Cantidad de Velocidades	2	Rango de ancho de la Viga	82-178 mm
Radio Minimo de Giro	11 ft / 3.3 m	Normas	ASME HST-1 , ASME B30.16 , B30.17 , EN14492-2 , EN60204-32

Garantía 3 Years

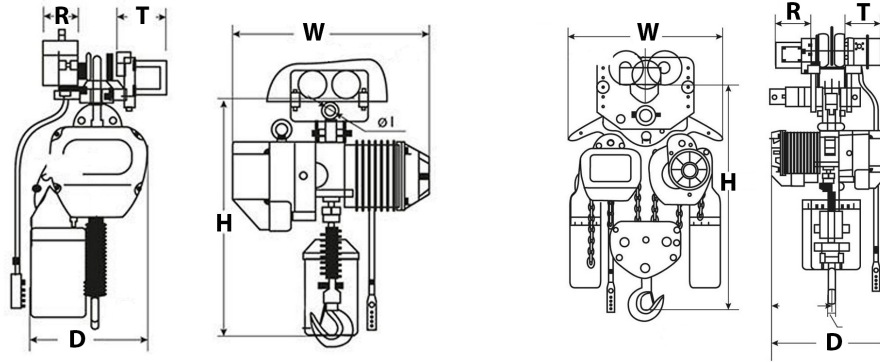

## Peso & Dimensiones

<b>T Motor del Carro</b>	5.6 in / 142 mm
<b>R Carro Ancho Caja</b>	11 in / 276 mm
<b>H Altura Muerta</b>	24 in / 610 mm
<b>D Depth</b>	17 in / 430 mm
<b>W Ancho</b>	29 in / 733 mm
<b>J Boca Gancho</b>	1.6 in / 40 mm
<b>Peso Total</b>	416 lbs / 189 Kg

## Detalles del Empaque

<b>Paquete 1 Peso Neto</b>	372 lbs / 169 Kg
<b>Paquete 1 Peso Bruto</b>	416 lbs / 189 Kg
<b>Paquete 1 Profundidad</b>	33 in / 84 cm
<b>Paquete 1 Ancho</b>	17 in / 44 cm
<b>Paquete 1 Altura</b>	40 in / 102 cm

Referential Images / Imágenes Referenciales  
Specifications may change without notice / las especificaciones pueden cambiar sin previo aviso