

## 10000 lb Electric Chain Hoist Power Trolley 115V 20ft UL

### Características Esenciales

- 3 Años de Garantía, Servicio y Atención al Cliente en Mexico



### Especificaciones Técnicas

Capacidad de Carga	10000 lbs	Altura de Izaje Estandar (Customizable)	20 ft / 6 m
Velocidad /min	10 ft / 3 m	Numero de Velocidades	1 Speed
Voltaje	1 Phase 110~120/220~240V 50/60Hz	Voltaje para USA y Canada	110~120/220~240V
Voltaje para Chile	n/a	Voltaje para Colombia	110~120/220~240V
Codigo FCC	2AZMK-Q1212	Clase de Servicio	H3/M4/1Am/Class C
Potencia Motor	3 kW	Freno Motor	Yes
Grado de Aislacion	F	Protección IEC Motor	IP55
Control	Pendant Control and Industrial Wireless Control	Voltaje del Control	24V
Parada de Emergencia	Yes	Tipo de Cadena	G100
Dimensiones de la Cadena	11.2 x 34 mm	Caidas de Cadena	2
Longitud de cadena	20 ft / 6 m	Humedad	<85%
Temperatura	-4 ~ 104° F / -20 ~ 40° C	Nivel de Ruido	81 dB
Cantidad de Velocidades	1	Rango de ancho de la Viga	7 in
Normas	UL 1340, ASME HST-1, ASME B30.16, B30.17, EN60204-32	Garantía	3 Year

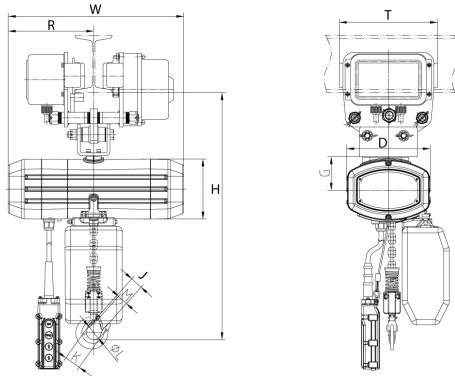

Referential Images / Imágenes Referenciales  
Specifications may change without notice / las especificaciones pueden cambiar sin previo aviso