



## 1000 lb Electric Chain Hoist Power Trolley 115V/230V 20ft G100 Chain UL Wireless

### Características Esenciales

- 3 Años de Garantía, Servicio y Atención al Cliente en Mexico

## Especificaciones Técnicas

Capacidad de Carga	1000 lbs	Altura de Izaje Estandar (Customizable)	20 ft / 6 m
Velocidad /min	16 ft / 5 m	Numero de Velocidades	1 Speed
Voltaje	1 Phase 110~120/220~240V 50/60Hz	Voltaje para USA y Canada	110~120/220~240V
Voltaje para Chile	220~240V	Voltaje para Colombia	110~120/220~240V
Potencia Total Watts	500	Codigo FCC	2AZMK-Q1212
Clase de Servicio	H3/M4/1Am/Class C	Potencia Motor	0.65 kW
Freno Motor	Yes	Grado de Aislacion	F
Protección IEC Motor	IP55	Control	Pendant Control and Industrial Wireless Control
Voltaje del Control	24V	Parada de Emergencia	Yes
Tipo de Cadena	G100	Dimensiones de la Cadena	6.3 x 19 mm
Caidas de Cadena	1	Longitud de cadena	20 ft / 6 m
Humedad	<85%	Temperatura	-4 ~ 104° F / -20 ~ 40° C
Nivel de Ruido	81 dB	Velocidad del Trolley /min	33ft.
Cantidad de Velocidades	1	Rango de ancho de la Viga	7 in
Normas	UL 1340, ASME HST-1, ASME B30.16, B30.17, EN60204-32	Garantía	3 Year

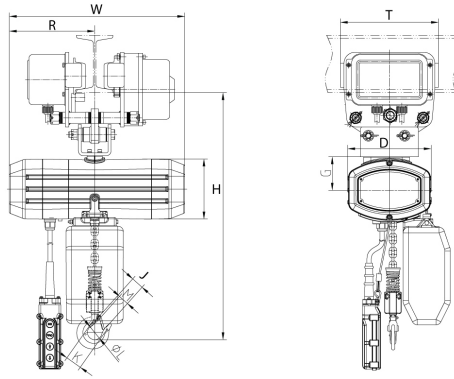

## Peso & Dimensiones

<b>H Altura Muerta</b>	22 in
<b>D Depth</b>	9 in
<b>W Ancho</b>	18.6 in
<b>J Boca Gancho</b>	1.2 in
<b>Peso Total</b>	183 lbs / 84 Kg

## Detalles del Empaque

<b>Paquete 1 Peso Bruto</b>	183 lbs / 84 Kg
<b>Paquete 1 Profundidad</b>	21 in / 54 cm
<b>Paquete 1 Ancho</b>	31 in / 79 cm
<b>Paquete 1 Altura</b>	37 in / 94 cm

Referential Images / Imágenes Referenciales  
 Specifications may change without notice / las especificaciones pueden cambiar sin previo aviso