



## 2000 lb Electric Chain Hoist 20ft G100 Chain M4/H3 208~240/440~480V UL Wireless

### Características Esenciales

- 3 Años de Garantía, Servicio y Atención al Cliente en Mexico

## Especificaciones Técnicas

<b>Capacidad de Carga</b>	2200 lb / 1000 kg	<b>Altura de Izaje Estandar (Customizable)</b>	20 ft / 6 m
<b>Numero de Velocidades</b>	1 Speed	<b>Voltaje</b>	3 Phase 208~240/440~480V 50/60Hz
<b>Voltaje para Chile</b>	380/440~480V	<b>Voltaje para Colombia</b>	208~240/440~480V
<b>Voltajes Disponibles</b>	208~240/440~480V for USA and 380/440~480V for CHILE	<b>Codigo FCC</b>	2AZMK-Q1212
<b>Clase de Servicio</b>	H3/M4/1Am/Class C	<b>Potencia Motor</b>	1.6 kW
<b>Freno Motor</b>	Yes DC Electromagnetic	<b>Grado de Aislacion</b>	F
<b>Protección IEC Motor</b>	IP55	<b>Control</b>	Wireless and Pendant Control
<b>Voltaje del Control</b>	24V	<b>Parada de Emergencia</b>	Yes
<b>Tipo de Cadena</b>	G100	<b>Dimensiones de la Cadena</b>	8x24 mm
<b>Caidas de Cadena</b>	1	<b>Longitud de cadena</b>	20 ft / 6 m
<b>Humedad</b>	<85%	<b>Temperatura</b>	-4 ~ 104° F / -20 ~ 40° C
<b>Nivel de Ruido</b>	81 dB	<b>Normas</b>	UL 1340 - ASME HST-1 , ASME B30.16 , EN60204-32
<b>Garantía</b>	3 Year		

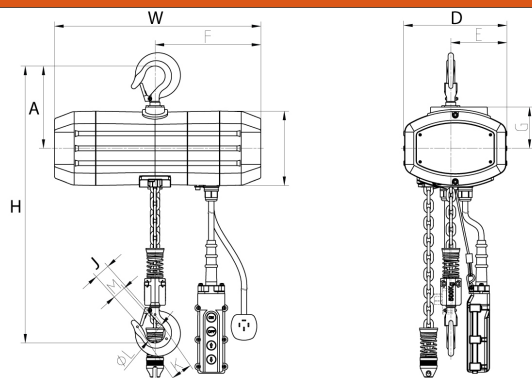

## Peso & Dimensiones

**Peso Total** 155 lbs / 71 Kg

## Detalles del Empaque

**Paquete 1 Peso Neto** 149 lbs / 68 Kg

**Paquete 1 Peso Bruto** 155 lbs / 71 Kg

**Paquete 1 Profundidad** 25 in / 64 cm

**Paquete 1 Ancho** 22 in / 56 cm

**Paquete 1 Altura** 20 in / 51 cm

Referential Images / Imágenes Referenciales  
 Specifications may change without notice / las especificaciones pueden cambiar sin previo aviso