



Tecle electrico 1000 Lb, monofasico 115/220v, 6m cadena grado G100. Control Remoto. Certificacion UL

Características Esenciales

- 3 Años de Garantía, Servicio y Atención al Cliente en Mexico

Especificaciones Técnicas

Capacidad de Carga	1000 lbs	Altura de Izaje Estandard (Customizable)	20 ft / 6 m
Velocidad /min	16 ft / 5.0 m	Numero de Velocidades	1 Speed
Voltaje	1 Phase 110~120/220~240V 50/60Hz	Voltaje para Chile	220~240V
Voltaje para Colombia	110~120/220~240V	Potencia Total Watts	500
Codigo FCC	2AZMK-Q1212	Clase de Servicio	H3/M4/1Am/Class C
Potencia Motor	0.65 kW	Freno Motor	Yes DC Electromagnetic
Grado de Aislacion	F	Protección IEC Motor	IP55
Control	Pendant Control and Industrial Wireless Control	Voltaje del Control	24V
Parada de Emergencia	Yes	Tipo de Cadena	G100
Dimensiones de la Cadena	6.3x19mm	Caidas de Cadena	1
Longitud de cadena	20 ft / 6 m	Humedad	<85%
Temperatura	-4 ~ 104° F / -20 ~ 40° C	Nivel de Ruido	81 dB
Normas	UL 1340, ASME HST-1, ASME B30.16, B30.17, EN60204-32	Garantía	3 Year

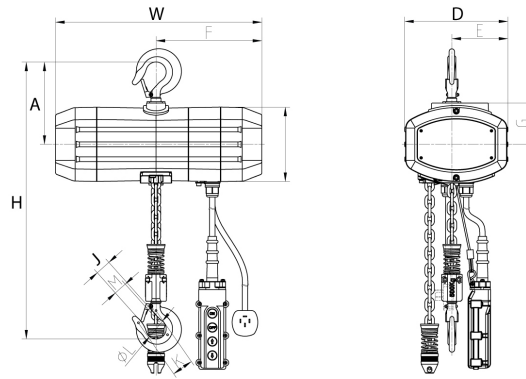

Peso & Dimensiones

Detalles del Empaque

H Altura Muerta	17.9 in	Paquete 1 Peso Neto	99 lbs / 45 Kg
D Depth	9 in	Paquete 1 Peso Bruto	124 lbs / 57 Kg
W Ancho	18.6 in	Paquete 1 Profundidad	24 in / 61 cm
J Boca Gancho	1.2 in	Paquete 1 Ancho	19 in / 49 cm
Peso Total	124 lbs / 57 Kg	Paquete 1 Altura	18 in / 46 cm

Referential Images / Imágenes Referenciales
 Specifications may change without notice / las especificaciones pueden cambiar sin previo aviso