



Tecle Cadena con Carro Electrico 500 kg 3 Fases 6 Metros 1 Velocidad

Características Esenciales

- La Calidad está adentro: Heavy Duty H3/M4. Aluminum Alloy housing, NSK Bearings, USA Chevron Meropa
- Componentes eléctricos Eaton y Schneider, Limitadores de Recorrido en todas las direcciones
- Cadena G100 Super Heavy Duty, 25% superior a la G80. Standard ASTM A973
- Estándares US y EC ASME HST-1 , ASME B30.16 , EN14492-2 , EN60204-32
- 3 Años de Garantía, Servicio y Atención al Cliente en Mexico

Especificaciones Técnicas

Capacidad de Carga	1100 lb / 500 kg	Altura de Izaje Estandard (Customizable)	20 ft / 6 m
Velocidad /min	27ft/8.2m@60Hz 24ft/7.2m@50Hz	Numero de Velocidades	1 Speed
Voltaje	3 Phase 208~240/440~480V 50/60Hz	Clase de Servicio	H3/M4/1Am/Class C
Freno Motor	Yes	Protección IEC Motor	IP55
Control	Pendant Control and Optional Wireless	Voltaje del Control	24V
Tipo Transmisión / Reductor	Spur gearbox with Oil splash lubrication	Tipo de Cadena	G100
Dimensiones de la Cadena	6.3 x 19	Caidas de Cadena	1
Longitud de cadena	20 ft / 6 m	Humedad	<85%
Temperatura	-4 ~ 104° F / -20 ~ 40° C	Potencia del Trolley	0.4 kW
Nivel de Ruido	81 dB	Velocidad del Trolley /min	36 ft / 11 m
Cantidad de Velocidades	1	Rango de ancho de la Viga	52 - 153 mm
Radio Minimo de Giro	2.6 ft / 0.8 m	Normas	ASME HST-1 , ASME B30.16 , B30.17, EN60204-32
Garantía	3 Year	Hoist Contactor Brand	EATON 12 AMP

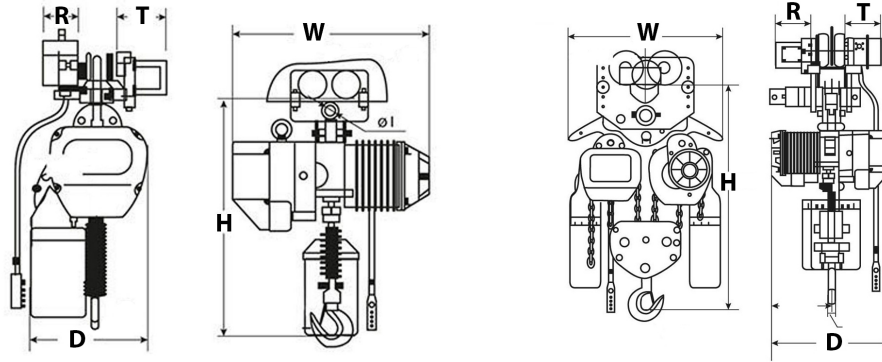

Peso & Dimensiones

T Motor del Carro	9.09 in / 231 mm
R Carro Ancho Caja	5.5 in / 142 mm
H Altura Muerta	25 in / 635 mm
D Depth	15 in / 380 mm
W Ancho	18 in / 460 mm
J Boca Gancho	28
Peso Total	187 lbs / 85 Kg

Detalles del Empaque

Paquete 1 Peso Neto	172 lbs / 79 Kg
Paquete 1 Peso Bruto	187 lbs / 85 Kg
Paquete 1 Profundidad	21 in / 54 cm
Paquete 1 Ancho	14 in / 36 cm
Paquete 1 Altura	30 in / 77 cm

Referential Images / Imágenes Referenciales
Specifications may change without notice / las especificaciones pueden cambiar sin previo aviso