



5 Ton Manual Gantry Crane 12 ft Height 12 ft Span **MADE IN USA**

Características Esenciales

- 3 Años de Garantía, Servicio y Atención al Cliente en Mexico

Especificaciones Técnicas

Capacidad de Carga	5 ton	Alto de Viga	21 in
Overall SPAN	12 ft	Clear SPAN	10 ft
HUB Altura Libre Bajo la Viga	11 ft	Material	Steel
Factor de Diseño	4:1	Fabricado en	USA
Garantía	3 Year		

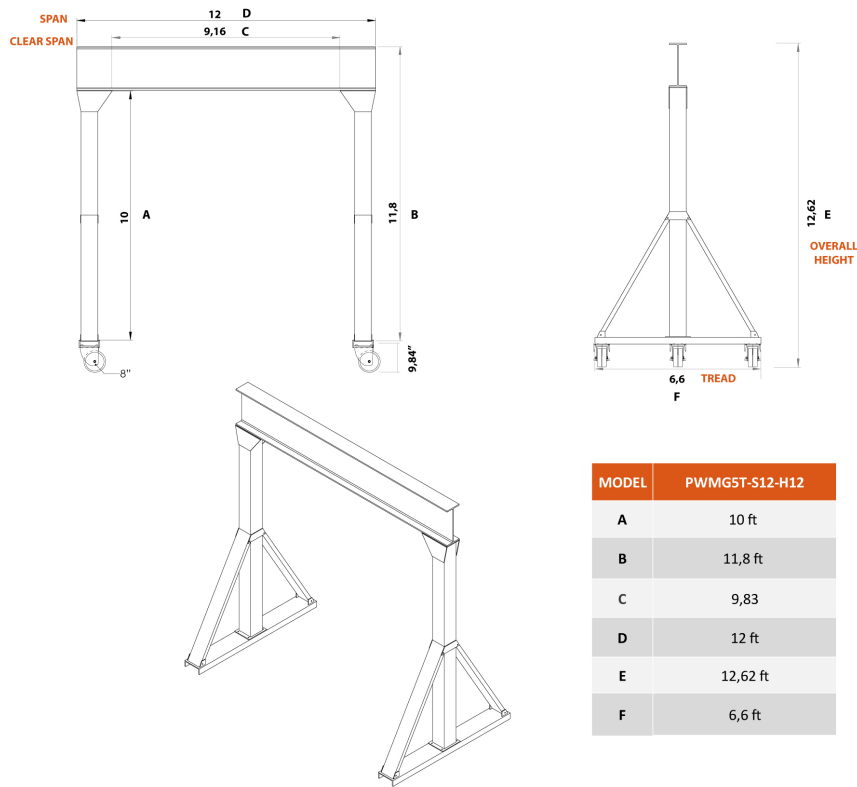

Peso & Dimensiones

Peso Total 2218 lbs / 1007 Kg

Detalles del Empaque

Paquete 1 Peso Neto 1850 lbs / 840 Kg

Paquete 1 Peso Bruto 2218 lbs / 1007 Kg

Paquete 1 Profundidad 43 in / 110 cm

Paquete 1 Ancho 145 in / 369 cm

Paquete 1 Altura 31 in / 79 cm

Referential Images / Imágenes Referenciales
Specifications may change without notice / las especificaciones pueden cambiar sin previo aviso