



## 2 Ton Manual Gantry Crane 11 ft Height 12 ft Span **MADE IN USA**

### Características Esenciales

- 3 Años de Garantía, Servicio y Atención al Cliente en Mexico

## Especificaciones Técnicas

Capacidad de Carga	2 ton	Alto de Viga	8 in
Overall SPAN	12 ft	Clear SPAN	10 ft
HUB Altura Libre Bajo la Viga	10 ft	Material	Steel
Factor de Diseño	4:1	Fabricado en	USA
Garantía	3 Year		

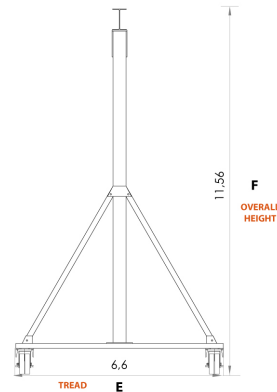
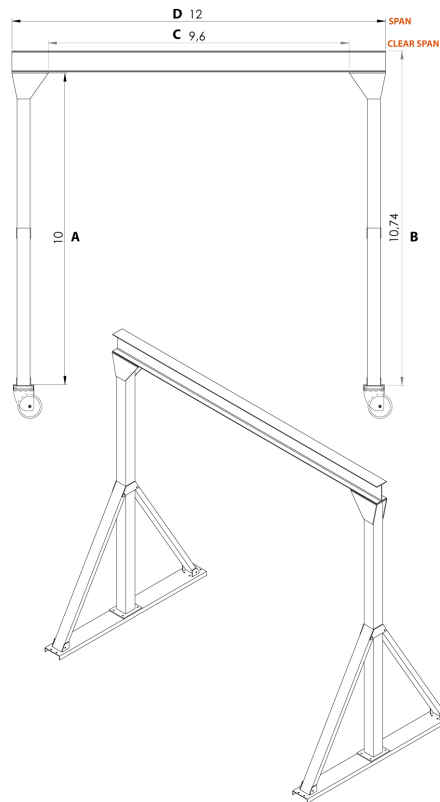

MODEL	PWMG2T-S12-H11
A	10 ft
B	10,74 ft
C	9,83
D	12 ft
E	6,6 ft
F	11,56 ft

Dimensions in ft

## Peso & Dimensiones

**Peso Total** 815 lbs / 370 Kg

## Detalles del Empaque

**Paquete 1 Peso Neto** 674 lbs / 306 Kg

**Paquete 1 Peso Bruto** 815 lbs / 370 Kg

**Paquete 1 Profundidad** 31 in / 79 cm

**Paquete 1 Ancho** 145 in / 369 cm

**Paquete 1 Altura** 23 in / 59 cm

Referential Images / Imágenes Referenciales  
Specifications may change without notice / las especificaciones pueden cambiar sin previo aviso