



1 Ton Manual Gantry Crane 11 ft Height 12 ft Span **MADE IN USA**

Características Esenciales

- 3 Años de Garantía, Servicio y Atención al Cliente en Mexico

Especificaciones Técnicas

Capacidad de Carga	1 ton	Alto de Viga	6 in
Overall SPAN	12 ft	Clear SPAN	10 ft
HUB Altura Libre Bajo la Viga	10 ft	Material	Steel
Factor de Diseño	4:1	Fabricado en	USA
Garantía	3 Year		

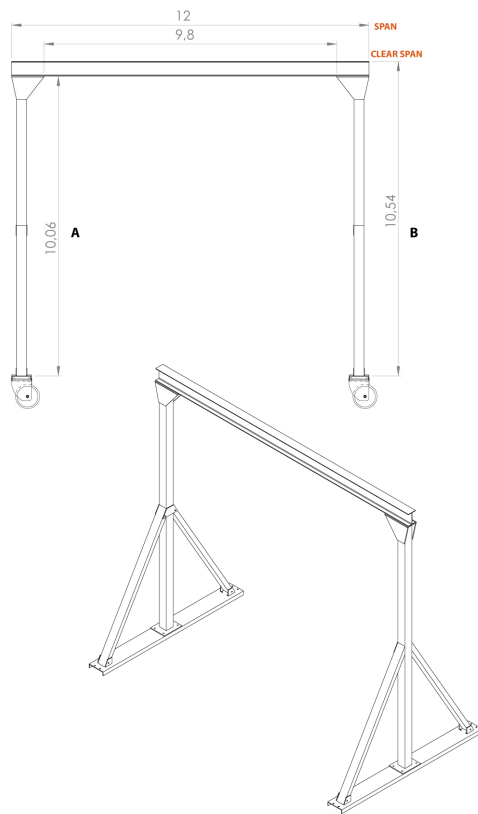

MODEL	PWMG1T-S12-H11
A	10,06 ft
B	10,54 ft
C	9,83
D	12 ft
E	6,6 ft
F	11,29

Dimensions in ft

Peso & Dimensiones

Peso Total	639 lbs / 290 Kg
Paquete 1 Peso Neto	529 lbs / 241 Kg
Paquete 1 Peso Bruto	639 lbs / 290 Kg
Paquete 1 Profundidad	31 in / 79 cm
Paquete 1 Ancho	145 in / 369 cm
Paquete 1 Altura	23 in / 59 cm

Detalles del Empaque

Referential Images / Imágenes Referenciales
Specifications may change without notice / las especificaciones pueden cambiar sin previo aviso