



500 Lb Mini Electric Chain Hoist Power Trolley 20 ft Chain H3 110V

Características Esenciales

- 3 Años de Garantía, Servicio y Atención al Cliente en Mexico

Especificaciones Técnicas

Capacidad de Carga	500 lbs / 225 kg	Altura de Izaje Estandar (Customizable)	15 ft / 4.5 m
Velocidad /min	7 ft / 2.1 m	Numero de Velocidades	1 Speed
Voltaje	1 Phase 110~120V 60Hz	Voltaje para USA y Canada	110~120V
Voltaje para Chile	220~240V	Voltaje para Colombia	110~120V
Potencia Total Watts	130	Clase de Servicio	H3/M4/1Am/Class C
Potencia Motor	0.17 kw	Freno Motor	Yes
Grado de Aislacion	F	Protección IEC Motor	IP55
Control	Pendant Control	Voltaje del Control	24V
Parada de Emergencia	Yes	Tipo de Cadena	G100
Dimensiones de la Cadena	5*15 mm	Caidas de Cadena	2
Longitud de cadena	20 ft / 6 m	Humedad	<85%
Temperatura	-4 ~ 104° F / -20 ~ 40° C	Nivel de Ruido	81 dB
Cantidad de Velocidades	1	Rango de ancho de la Viga	3 - 7in
Normas	UL 1340 - ASME HST-1 , ASME B30.16, EN60204-32	Garantía	3 Year

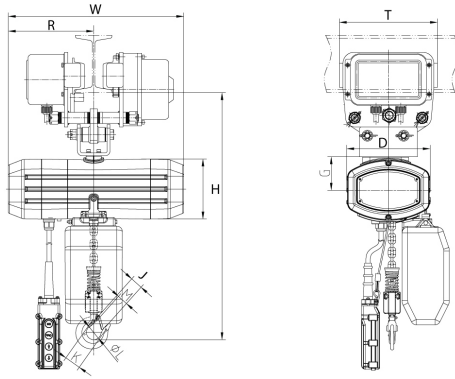

Peso & Dimensiones

H Altura Muerta	16.2 in / 41 cm
D Depth	6 in / 15 cm
W Ancho	14.1 in / 36 cm
J Boca Gancho	1 in / 2.6 cm
X Diametro Rueda	3.75in
Peso Total	177 lbs / 81 Kg

Detalles del Empaque

Paquete 1 Peso Neto	39 lbs / 18 Kg
Paquete 1 Peso Bruto	60 lbs / 28 Kg
Paquete 1 Profundidad	18 in / 46 cm
Paquete 1 Ancho	14 in / 36 cm
Paquete 1 Altura	16 in / 41 cm
Paquete 2 Peso Neto	81 lbs / 37 Kg
Paquete 2 Peso Bruto	117 lbs / 54 Kg
Paquete 2 Profundidad	29 in / 74 cm
Paquete 2 Ancho	19 in / 49 cm
Paquete 2 Altura	18 in / 46 cm

Referential Images / Imágenes Referenciales
 Specifications may change without notice / las especificaciones pueden cambiar sin previo aviso