



2 Ton Electric Chain Hoist Power Trolley 20 ft FEC G80 Japan Chain M5/H4 3 Phase Wireless

Características Esenciales

- La Calidad está adentro: Heavy Duty H4/M5. Aluminum housing, NSK Bearings, USA Chevron Meropa 320 L
- Cadena Japonesa Heavy Duty G80. MADE IN JAPAN. Limitadores de Recorrido en todas las direcciones.
- Flexibilidad: Voltaje, altura de izaje y alcance de la botonera se pueden customizar.
- Estándares: US y EC ASME HST-1, ASME B30.16/B30.17, EN14492-2, EN60204-32
- 3 Años de Garantía, Servicio y Atención al Cliente en Mexico

Especificaciones Técnicas

Capacidad de Carga	4400 lbs / 2000 kg	Altura de Izaje Estandard (Customizable)	20 ft / 6 m
Velocidad /min	26 ft	Numero de Velocidades	1 Speed
Voltaje	3 Phase 208~240/480V 50/60Hz	Clase de Servicio	H4/M5/2m/Class D
Freno Motor	Yes	Protección IEC Motor	IP55
Control	Wireless PW-Q400 and Pendant Control	Voltaje del Control	24V
Tipo de Cadena	G80 JAPAN	Dimensiones de la Cadena	11.2 x 34 mm
Caidas de Cadena	1	Longitud de cadena	20 ft / 6 m
Humedad	<85%	Temperatura	-4 ~ 104° F / -20 ~ 40° C
Nivel de Ruido	81 dB	Rango de ancho de la Viga	5 - 7 inches
Normas	UL 1340, ASME HST-1, ASME B30.16, B30.17, EN60204-32	UL File	MSXT.E528915 - Hoists
Garantía	3 Year	T Motor del Carro	6.9 in / 16.5 cm

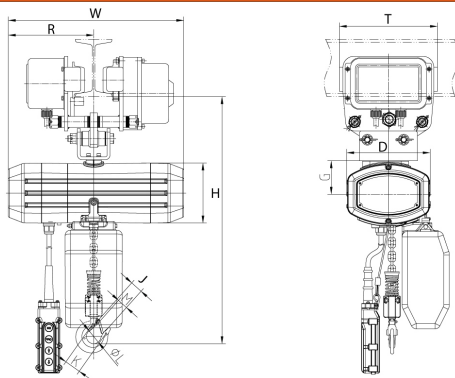

Peso & Dimensiones

Detalles del Empaque

Peso Total	377 lbs / 172 Kg	H Altura Muerta	23
		D Depth	14
		W Ancho	27.5
		J Boca Gancho	1.53

Referential Images / Imágenes Referenciales
 Specifications may change without notice / las especificaciones pueden cambiar sin previo aviso