



## 2 Speed 1/2 Ton Electric Chain Hoist Power Trolley 20 ft FEC G80 Japan M5/H4 208~240/460V Wireless

### Características Esenciales

- La Calidad está adentro: Heavy Duty H4/M5. Aluminum housing, NSK Bearings, USA Chevron Meropa 320 L
- Cadena Japonesa Heavy Duty G80. MADE IN JAPAN. Limitadores de Recorrido en todas las direcciones.
- Flexibilidad: Voltaje, altura de izaje y alcance de la botonera se pueden customizar.
- Estándares: US y EC ASME HST-1, ASME B30.16/B30.17, EN14492-2, EN60204-32
- 3 Años de Garantía, Servicio y Atención al Cliente en Mexico

### Tecles / Polipastos de Cadena Eléctricos Trifásicos con carro Doble velocidad

Nuestros Tecles de cadena son diseñados para conseguir la mejor relación precio, calidad y rendimiento, con el respaldo de 3 Años de garantía. Los componentes clave de los equipos son probados y mejorados constantemente por medio de nuestros procesos de diseño internos, basados en la mejora continua, bajo certificación ISO9001:2015.

### Seguridad

Protección de sobre carga. Sistema de Frenado Electromagnético de Accionamiento Automático 150% de capacidad nominal, probado al 125% de capacidad. Contactores electromagnéticos Schneider para mitigar el riesgo de shock eléctrico. Botonera tipo hombre muerto con protección total de polvo y agua IP 65 que posee botón de Encendido y Parada de Emergencia además de llave de seguridad. Gancho de seguridad. Cumple y Excede Normas ANSI/ASME B30.16 B30.17

### Desempeño y Calidad

Clasificación de servicio M5 (ISO) 2m (FEM). Reúne y supera las características solicitadas en las normas ANSI/ASME HST-1-2012. Disipadores de Temperatura sobre la estructura. Cadena Japonesa Heavy Duty FEC G80.

### Componentes

Ensamblado en RPC con Componentes de marcas Alemanas, USA y Japón que garantizan un funcionamiento óptimo del equipo. Botonera alámbrica además de botonera inalámbrica modelo F21-4, Rodamientos NSK, Contactores Eaton / Schneider. Gancho superior de fácil extracción. Cadena Japonesa G80 Heavy Duty.

### Customizable

Configuración estándar 380V/50Hz. Opciones de cambio de Voltaje, Altura de Izaje y Alcances de Botonera disponibles.

## Especificaciones Técnicas

<b>Capacidad de Carga</b>	1100 lbs / 500 kg	<b>Altura de Izaje Estandar (Customizable)</b>	20 ft / 6 m
<b>Velocidad /min</b>	2.6 / 8 m/min	<b>Numero de Velocidades</b>	2 Speed
<b>Voltaje</b>	3 Phase 208~240/440~480V 50/60Hz	<b>Voltaje para USA y Canada</b>	208~240/440~480V
<b>Voltaje para Chile</b>	380/440~480V	<b>Voltaje para Colombia</b>	208~240/440~480V
<b>Voltajes Disponibles</b>	208~240/440~480V for USA and 380/440~480V for CHILE	<b>Potencia Total Watts</b>	900
<b>Codigo FCC</b>	2AZMK-Q1212	<b>Clase de Servicio</b>	H4/M5/2m/Class D
<b>Potencia Motor</b>	0.9 kW	<b>Freno Motor</b>	Yes
<b>Grado de Aislacion</b>	F	<b>Protección IEC Motor</b>	IP55
<b>Control</b>	Wireless PW-Q404 and Pendant Control	<b>Voltaje del Control</b>	24V
<b>Parada de Emergencia</b>	Yes	<b>Tipo de Cadena</b>	G80 JAPAN
<b>Dimensiones de la Cadena</b>	6.3 x 19 mm	<b>Caidas de Cadena</b>	1
<b>Longitud de cadena</b>	20 ft / 6 m	<b>Humedad</b>	<85%
<b>Temperatura</b>	-4 ~ 104° F / -20 ~ 40° C	<b>Nivel de Ruido</b>	81 dB
<b>Cantidad de Velocidades</b>	1	<b>Rango de ancho de la Viga</b>	5 - 7 inches
<b>Normas</b>	UL 1340, ASME HST-1, ASME B30.16, B30.17, EN60204-32	<b>Garantía</b>	3 Year

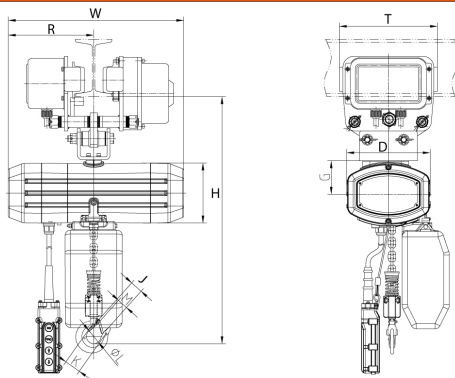

### Peso & Dimensiones

### Detalles del Empaque

<b>T Motor del Carro</b>	4.8 in / 12.4 cm	<b>Paquete 1 Peso Neto</b>	93 lbs / 43 Kg
<b>H Altura Muerta</b>	17.9 in / 45.5 cm	<b>Paquete 1 Peso Bruto</b>	123 lbs / 56 Kg
<b>D Depth</b>	9.1 in / 22.9 cm	<b>Paquete 1 Profundidad</b>	24 in / 61 cm
<b>W Ancho</b>	18.1 in / 45.8 cm	<b>Paquete 1 Ancho</b>	19 in / 49 cm
<b>J Boca Gancho</b>	1.46 in / 3.7 cm	<b>Paquete 1 Altura</b>	18 in / 46 cm
<b>Peso Total</b>	253 lbs / 115 Kg	<b>Paquete 2 Peso Neto</b>	95 lbs / 44 Kg
		<b>Paquete 2 Peso Bruto</b>	130 lbs / 59 Kg
		<b>Paquete 2 Profundidad</b>	29 in / 74 cm
		<b>Paquete 2 Ancho</b>	19 in / 49 cm
		<b>Paquete 2 Altura</b>	18 in / 46 cm

Referential Images / Imágenes Referenciales  
 Specifications may change without notice / las especificaciones pueden cambiar sin previo aviso