



5 ton 11000 lb 380V 2 Speed Electric Chain Hoist 30 ft. FEC G80 Japan Chain H4 Duty Wireless

Características Esenciales

- 3 Años de Garantía, Servicio y Atención al Cliente en Mexico

Especificaciones Técnicas

Capacidad de Carga	11000 lbs / 5000 kg	Altura de Izaje Estandar (Customizable)	30 ft / 9 m
Velocidad /min	1.0 / 3.0 m/min	Numero de Velocidades	2 Speed
Voltaje	3 Phase 380V 50Hz	Clase de Servicio	H3/M4/1Am/Class C
Freno Motor	Yes	Protección IEC Motor	IP55
Control	Wireless F21-4 and Pendant Control	Voltaje del Control	24V
Tipo de Cadena	G80 JAPAN	Dimensiones de la Cadena	11.2x34mm
Caidas de Cadena	2	Longitud de cadena	60 ft / 18 m
Humedad	<85%	Temperatura	-4 ~ 104° F / -20 ~ 40° C
Nivel de Ruido	81 dB	Normas	UL 1340 - ASME HST-1 , ASME B30.16, EN60204-32
UL File	MSXT.E528915 - Hoists	Garantía	3 Year

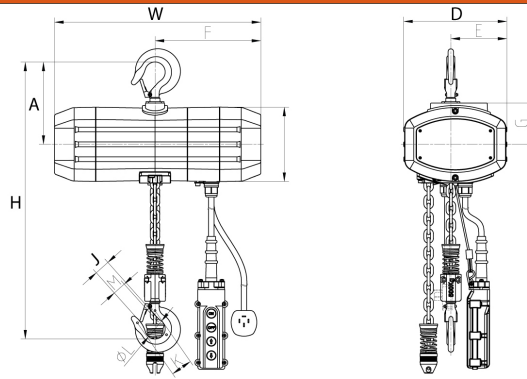

Peso & Dimensiones

Detalles del Empaque

Peso Total	125 lbs / 57 Kg	H Altura Muerta	34
		D Depth	14
		W Ancho	27.5
		J Boca Gancho	2.72

Referential Images / Imágenes Referenciales
 Specifications may change without notice / las especificaciones pueden cambiar sin previo aviso