



2 Speed 5 Ton Electric Chain Hoist 30 ft. FEC G80 Japan Chain M5/H4 208~240/440~480V Wireless

Características Esenciales

- 3 Años de Garantía, Servicio y Atención al Cliente en Mexico

Especificaciones Técnicas

| | | | |
|------------------------------|----------------------------------|--|---|
| Capacidad de Carga | 11000 lbs / 5000 kg | Altura de Izaje Estandar (Customizable) | 30 ft / 9 m |
| Velocidad /min | 1.0 / 3.0 m/min | Numero de Velocidades | 2 Speed |
| Voltaje | 3 Phase 208~240/440~480V 50/60Hz | Voltaje para Chile | 380/440~480V |
| Voltaje para Colombia | 208~240/440~480V | Voltajes Disponibles | 208~240/440~480V for USA and 380/440~480V for CHILE |
| Potencia Total Watts | 3000 | Codigo FCC | 2AZMK-Q1212 |
| Clase de Servicio | H3/M4/1Am/Class C | Potencia Motor | 3 KW |
| Freno Motor | Yes | Grado de Aislacion | F |
| Protección IEC Motor | IP55 | Control | Wireless F21-4 and Pendant Control |
| Voltaje del Control | 24V | Parada de Emergencia | Yes |
| Tipo de Cadena | G80 JAPAN | Dimensiones de la Cadena | 11.2x34mm |
| Caidas de Cadena | 2 | Longitud de cadena | 60 ft / 18 m |
| Humedad | <85% | Temperatura | -4 ~ 104° F / -20 ~ 40° C |
| Nivel de Ruido | 81 dB | Normas | UL 1340 - ASME HST-1 , ASME B30.16, EN60204-32 |
| Garantía | 3 Year | | |

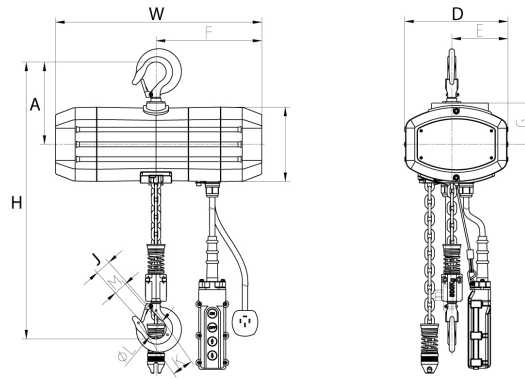

Peso & Dimensiones

Detalles del Empaque

| | | | |
|------------------------|-------------------|----------------------------|------------------|
| H Altura Muerta | 34 in / 86 cm | Paquete 1 Peso Neto | 321 lbs / 146 Kg |
| D Depth | 14 in / 35 cm | | |
| W Ancho | 27.5 in / 69.4 cm | | |
| J Boca Gancho | 2.72 in / 6.9 cm | | |

Referential Images / Imágenes Referenciales
 Specifications may change without notice / las especificaciones pueden cambiar sin previo aviso