



## 5 ton 11000 lb 380V 1 Speed Electric Chain Hoist 30 ft. FEC G80 Japan Chain H4 Duty Wireless

### Características Esenciales

- 3 Años de Garantía, Servicio y Atención al Cliente en Mexico

### Especificaciones Técnicas

<b>Capacidad de Carga</b>	11000 lbs / 5000 kg	<b>Altura de Izaje Estandar (Customizable)</b>	30 ft / 9 m
<b>Numero de Velocidades</b>	1 Speed	<b>Voltaje</b>	3 Phase 380V 50Hz
<b>Clase de Servicio</b>	H4/M5/2m/Class D	<b>Freno Motor</b>	Yes
<b>Protección IEC Motor</b>	IP55	<b>Control</b>	Wireless F21-4 and Pendant Control
<b>Voltaje del Control</b>	24V	<b>Tipo de Cadena</b>	G80 JAPAN
<b>Dimensiones de la Cadena</b>	11.2x34mm	<b>Caidas de Cadena</b>	2
<b>Longitud de cadena</b>	60 ft / 18 m	<b>Humedad</b>	<85%
<b>Temperatura</b>	-4 ~ 104° F / -20 ~ 40° C	<b>Nivel de Ruido</b>	81 dB
<b>Normas</b>	UL 1340 - ASME HST-1 , ASME B30.16, EN60204-32	<b>UL File</b>	MSXT.E528915 - Hoists
<b>Garantía</b>	3 Year		

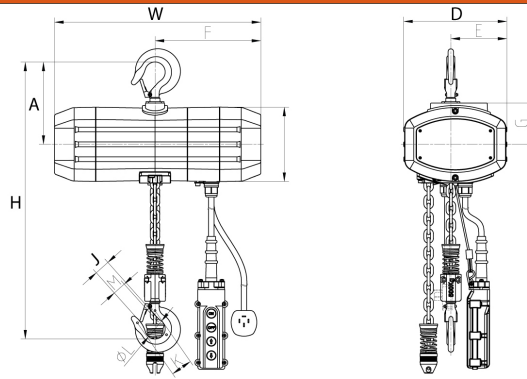

## Detalles del Empaque

<b>W Ancho</b>	27.5
<b>J Boca Gancho</b>	2.72

Referential Images / Imágenes Referenciales  
 Specifications may change without notice / las especificaciones pueden cambiar sin previo aviso