



2 Speed 3 Ton Electric Chain Hoist 30 ft. FEC G80 Japan Chain M5/H4 208~240/440~480V Wireless

Características Esenciales

- 3 Años de Garantía, Servicio y Atención al Cliente en Mexico

Especificaciones Técnicas

Capacidad de Carga	6600 lbs / 3000 kg	Altura de Izaje Estandard (Customizable)	30 ft / 9 m
Velocidad /min	2.0 / 6.0 m/min	Numero de Velocidades	2 Speed
Voltaje	3 Phase 208~240/440~480V 50/60Hz	Voltaje para Chile	380/440~480V
Voltaje para Colombia	208~240/440~480V	Voltajes Disponibles	208~240/440~480V for USA and 380/440~480V for CHILE
Potencia Total Watts	3000	Codigo FCC	2AZMK-Q1212
Clase de Servicio	H4/M5/2m/Class D	Potencia Motor	3 KW
Freno Motor	Yes	Grado de Aislacion	F
Protección IEC Motor	IP55	Control	Wireless F21-4 and Pendant Control
Voltaje del Control	24V	Parada de Emergencia	Yes
Tipo de Cadena	G80 JAPAN	Dimensiones de la Cadena	11.2x34mm
Caidas de Cadena	1	Longitud de cadena	30 ft / 9 m
Humedad	<85%	Temperatura	-4 ~ 104° F / -20 ~ 40° C
Nivel de Ruido	81 dB	Normas	UL 1340 - ASME HST-1 , ASME B30.16, EN60204-32
Garantía	3 Year		

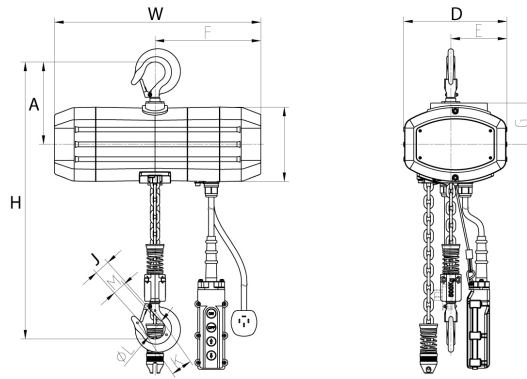

Peso & Dimensiones

Detalles del Empaque

H Altura Muerta	23 in / 57.5 cm	Paquete 1 Peso Neto	273 lbs / 124 Kg
D Depth	14 in / 35 cm		
W Ancho	27.5 in / 69.4 cm		
J Boca Gancho	1.53 in / 3.9 cm		

Referential Images / Imágenes Referenciales
 Specifications may change without notice / las especificaciones pueden cambiar sin previo aviso