



3 Ton Electric Chain Hoist 30 ft. FEC G80 Japan Chain M5/H4 208~240/440~480V Wireless

Características Esenciales

- 3 Años de Garantía, Servicio y Atención al Cliente en Mexico

Especificaciones Técnicas

Capacidad de Carga	6600 lbs / 3000 kg	Altura de Izaje Estandar (Customizable)	30 ft / 9 m
Numero de Velocidades	1 Speed	Voltaje	3 Phase 208~240/440~480V 50/60Hz
Voltaje para USA y Canada	208~240/440~480V	Voltaje para Chile	380/440~480V
Voltaje para Colombia	208~240/440~480V	Voltajes Disponibles	208~240/440~480V for USA and 380/440~480V for CHILE
Codigo FCC	2AZMK-Q1212	Clase de Servicio	H4/M5/2m/Class D
Potencia Motor	3 KW	Freno Motor	Yes
Grado de Aislacion	F	Protección IEC Motor	IP55
Control	Wireless F21-4 and Pendant Control	Voltaje del Control	24V
Parada de Emergencia	Yes	Tipo de Cadena	G80 JAPAN
Dimensiones de la Cadena	11.2x34mm	Caidas de Cadena	1
Longitud de cadena	30 ft / 9 m	Humedad	<85%
Temperatura	-4 ~ 104° F / -20 ~ 40° C	Nivel de Ruido	81 dB
Normas	UL 1340 - ASME HST-1 , ASME B30.16, EN60204-32	Garantía	3 Year

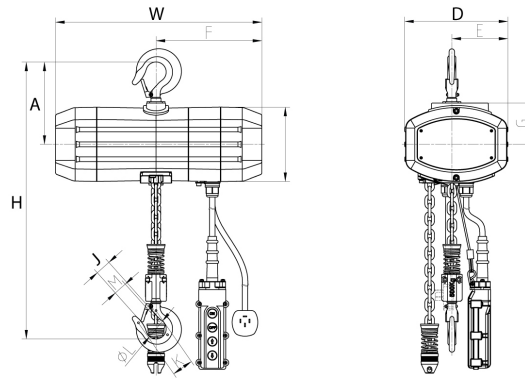

Peso & Dimensiones

Detalles del Empaque

W Ancho	27.5 in / 69.4 cm	Paquete 1 Peso Neto	273 lbs / 124 Kg
J Boca Gancho	1.53 in / 3.9 cm		

Referential Images / Imágenes Referenciales
 Specifications may change without notice / las especificaciones pueden cambiar sin previo aviso