



2 Speed 2 Ton Electric Chain Hoist 20 ft. FEC G80 Japan Chain M5/H4 208~240/460V Wireless

Características Esenciales

- 3 Años de Garantía, Servicio y Atención al Cliente en Mexico

Especificaciones Técnicas

| | | | |
|------------------------------|--|--|---|
| Capacidad de Carga | 4400 lbs / 2000 kg | Altura de Izaje Estandar (Customizable) | 20 ft / 6 m |
| Velocidad /min | 0.8 / 2.5 m/min | Numero de Velocidades | 2 Speed |
| Voltaje | 3 Phase 208~240/440~480V 50/60Hz | Voltaje para Chile | 380/440~480V |
| Voltaje para Colombia | 208~240/440~480V | Voltajes Disponibles | 208~240/440~480V for USA and 380/440~480V for CHILE |
| Potencia Total Watts | 1600 | Codigo FCC | 2AZMK-Q1212 |
| Clase de Servicio | H4/M5/2m/Class D | Potencia Motor | 3 KW |
| Freno Motor | Yes | Grado de Aislacion | F |
| Protección IEC Motor | IP55 | Control | Wireless F21-4 and Pendant Control |
| Voltaje del Control | 24V | Parada de Emergencia | Yes |
| Tipo de Cadena | G80 JAPAN | Caidas de Cadena | 1 |
| Longitud de cadena | 20 ft / 6 m | Humedad | <85% |
| Temperatura | -4 ~ 104° F / -20 ~ 40° C | Nivel de Ruido | 81 dB |
| Normas | UL 1340 - ASME HST-1 , ASME B30.16, EN60204-32 | Garantía | 3 Year |

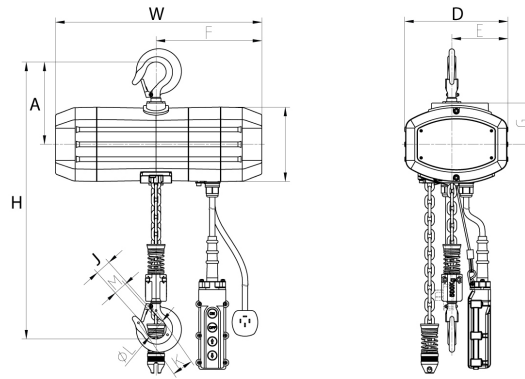

Peso & Dimensiones

Detalles del Empaque

| | | | |
|------------------------|-------------------|------------------------------|------------------|
| H Altura Muerta | 23 in / 57.5 cm | Paquete 1 Peso Neto | 177 lbs / 81 Kg |
| D Depth | 14 in / 35 cm | Paquete 1 Peso Bruto | 221 lbs / 101 Kg |
| W Ancho | 27.5 in / 69.4 cm | Paquete 1 Profundidad | 25 in / 64 cm |
| J Boca Gancho | 1.53 in / 3.9 cm | Paquete 1 Ancho | 25 in / 64 cm |
| Peso Total | 221 lbs / 101 Kg | Paquete 1 Altura | 20 in / 51 cm |

Referential Images / Imágenes Referenciales
 Specifications may change without notice / las especificaciones pueden cambiar sin previo aviso