



## 2 Ton Electric Chain Hoist 20 ft. FEC G80 Japan Chain M5/H4 208~240/440~480V Wireless

### Características Esenciales

- 3 Años de Garantía, Servicio y Atención al Cliente en Mexico

## Especificaciones Técnicas

Capacidad de Carga	4400 lbs / 2000 kg	Altura de Izaje Estandard (Customizable)	20 ft / 6 m
Velocidad /min	2.5 m/min	Numero de Velocidades	1 Speed
Voltaje	3 Phase 208~240/440~480V 50/60Hz	Voltaje para Chile	380/440~480V
Voltaje para Colombia	208~240/440~480V	Voltajes Disponibles	208~240/440~480V for USA and 380/440~480V for CHILE
Codigo FCC	2AZMK-Q1212	Clase de Servicio	H4/M5/2m/Class D
Potencia Motor	3 KW	Freno Motor	Yes
Grado de Aislacion	F	Protección IEC Motor	IP55
Control	Wireless F21-4 and Pendant Control	Voltaje del Control	24V
Parada de Emergencia	Yes	Tipo de Cadena	G80 JAPAN
Caidas de Cadena	1	Longitud de cadena	20 ft / 6 m
Humedad	<85%	Temperatura	-4 ~ 104° F / -20 ~ 40° C
Nivel de Ruido	81 dB	Normas	UL 1340 - ASME HST-1 , ASME B30.16, EN60204-32
Garantía	3 Year		

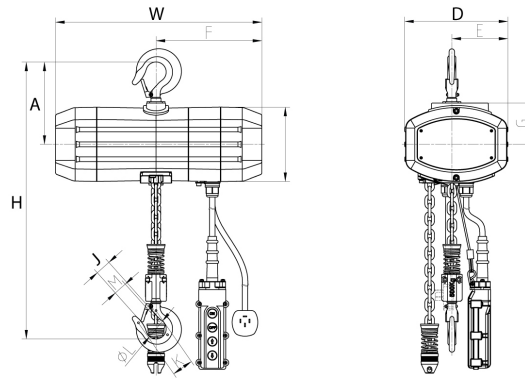

### Peso & Dimensiones

### Detalles del Empaque

<b>W Ancho</b>	27.5 in / 69.4 cm	<b>Paquete 1 Peso Neto</b>	177 lbs / 81 Kg
<b>J Boca Gancho</b>	1.53 in / 3.9 cm	<b>Paquete 1 Peso Bruto</b>	221 lbs / 101 Kg
<b>Peso Total</b>	221 lbs / 101 Kg	<b>Paquete 1 Profundidad</b>	25 in / 64 cm
		<b>Paquete 1 Ancho</b>	25 in / 64 cm
		<b>Paquete 1 Altura</b>	20 in / 51 cm

Referential Images / Imágenes Referenciales  
 Specifications may change without notice / las especificaciones pueden cambiar sin previo aviso