



2 Speed 1/2 Ton Electric Chain Hoist 20 ft. FEC G80 Japan Chain M5/H4 208~240/440~480V Wireless

Características Esenciales

- 3 Años de Garantía, Servicio y Atención al Cliente en Mexico

Especificaciones Técnicas

Capacidad de Carga	1100 lbs / 500 kg	Altura de Izaje Estandar (Customizable)	20 ft / 6 m
Velocidad /min	2.6 / 8 m/min	Numero de Velocidades	2 Speed
Voltaje	3 Phase 208~240/440~480V 50/60Hz	Voltaje para Chile	380/440~480V
Voltaje para Colombia	208~240/440~480V	Voltajes Disponibles	208~240/440~480V for USA and 380/440~480V for CHILE
Potencia Total Watts	900	Codigo FCC	2AZMK-Q1212
Clase de Servicio	H4/M5/2m/Class D	Potencia Motor	0.9 KW
Freno Motor	Yes	Grado de Aislacion	F
Protección IEC Motor	IP55	Control	Wireless F21-4 and Pendant Control
Voltaje del Control	24V	Parada de Emergencia	Yes
Tipo de Cadena	G80 JAPAN	Dimensiones de la Cadena	6.3x19mm
Caidas de Cadena	1	Longitud de cadena	20 ft / 6 m
Humedad	<85%	Temperatura	-4 ~ 104° F / -20 ~ 40° C
Nivel de Ruido	81 dB	Normas	UL 1340 - ASME HST-1 , ASME B30.16, EN60204-32
Garantía	3 Year		

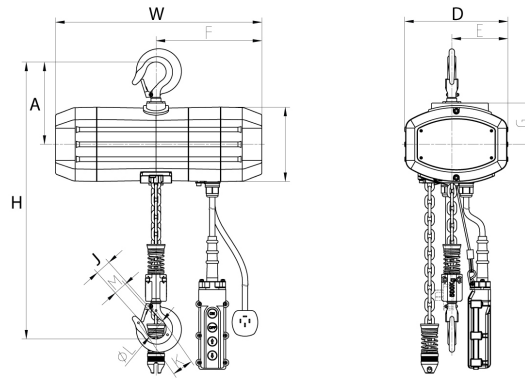

Peso & Dimensiones

Detalles del Empaque

H Altura Muerta	17.9 in / 45.5 cm	Paquete 1 Peso Neto	93 lbs / 43 Kg
D Depth	9.1 in / 22.9 cm	Paquete 1 Peso Bruto	123 lbs / 56 Kg
W Ancho	18.1 in / 45.8 cm	Paquete 1 Profundidad	24 in / 61 cm
J Boca Gancho	1.46 in / 3.7 cm	Paquete 1 Ancho	19 in / 49 cm
Peso Total	123 lbs / 56 Kg	Paquete 1 Altura	18 in / 46 cm

Referential Images / Imágenes Referenciales
 Specifications may change without notice / las especificaciones pueden cambiar sin previo aviso