



Tecle Aluminio Cadena 1.000Kg. 6 Metros 220V 50HZ Cadena G80

Características Esenciales

- Equipo Monofásico 220V, motor ventilado para Servicio Normal H2/M3.
- Liviano, de fácil instalación, carcasa de aleación de Aluminio.
- Cadena Heavy Duty G80, Limitadores de Recorrido en todas direcciones.
- Estándares US y EC ASME HST-1 , ASME B30.16 , EN14492-2 , EN60204-32.
- 3 Años de Garantía, Servicio y Atención al Cliente en Mexico

Especificaciones Técnicas

Others	IP54	Series	PWHF Series
Capacidad de Carga	2200 lb / 1000 kg	Altura de Izaje Estandar (Customizable)	20 ft / 6 m
Velocidad /min	8 ft / 2.5 m	Numero de Velocidades	1 Speed
Voltaje	1 Phase 220~240V 50/60Hz	Clase de Servicio	H2/M3/1Bm/Class B
Freno Motor	Yes	Protección IEC Motor	IP54
Control	Pendant Control and Optional Wireless	Voltaje del Control	24V
Tipo Transmisión / Reductor	Spur gearbox with Grease lubrication	Tipo de Cadena	G80
Dimensiones de la Cadena	8x24 mm	Caidas de Cadena	2
Longitud de cadena	40 ft / 12 m	Humedad	<85%
Temperatura	-4 ~ 104° F / -20 ~ 40° C	Nivel de Ruido	70 dB
Normas	ASME HST-1 , ASME B30.16	Garantía	3 Year
Hoist Contactor Brand	TECO 12 AMP	Pendant Control Yes No	included
IEC Pendant Control Protection	IP65	Pendant Control Emergency Stop	yes
Pendant Control total Length	15 ft	Wireless Control Yes No	No
1st Package Type	Wood Crate		

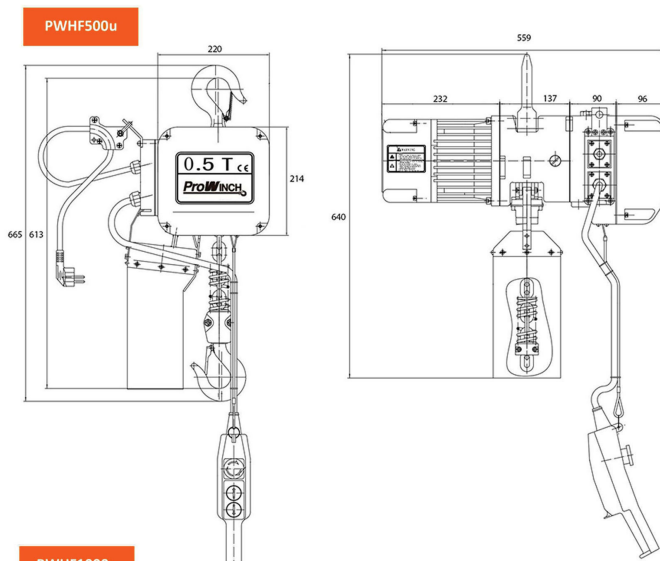

Light die-casting aluminium housing.
Electromagnetic Safe Brake holds load with no power.
Upper and lower limit switches prevent over-travel
14ft Pendant Control with Emergency Stop switch
Overload Protection
Forged 360° swivel hook

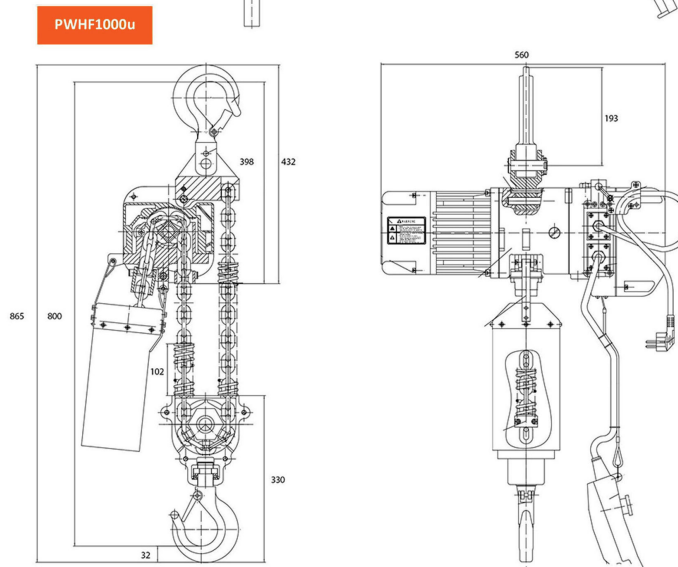

Carcasa de aluminio fundido a presión.
Freno de Seguridad Electromagnético que sostiene la carga sin energía. Interruptores de límite Superior e Inferior para prevenir sobrecarrera.
Botonera de control con 4 metros e interruptor de parada de emergencia.
Protección de sobre carga.
Gancho Forjado de giro libre 360

Peso & Dimensiones

Peso Total 174 lbs / 79 Kg

Detalles del Empaque

H Altura Muerta 31

A Altura Total 34.05

D Depth 12

W Ancho 22

Referential Images / Imágenes Referenciales
Specifications may change without notice / las especificaciones pueden cambiar sin previo aviso