



Electric Chain Hoist Power Trolley 1,100 lbs. 20 ft. WIRELESS G80 Chain 120V

Características Esenciales

- Equipo Monofásico 110V, Clase de Servicio H2/M3.
- Liviano, fácil instalación, carcasa de aleación de Aluminio incluye Contactores TECO.
- Cadena Heavy Duty G80, Limitadores de Recorrido en todas direcciones.
- Control Remoto F21-4 y Botonera tipo Hombre Muerto con Parada de Emergencia y Encendido.
- 3 Años de Garantía, Servicio y Atención al Cliente en Mexico

Tecles / Polipastos Inalámbricos de Cadena Eléctricos Monofásicos con carro Inalámbrico

Nuestros Tecles de cadena son diseñados para conseguir la mejor relación precio, calidad y rendimiento, con el respaldo de 3 Años de garantía. Los componentes clave de los equipos son probados y mejorados constantemente por medio de nuestros procesos de diseño internos, basados en la mejora continua, bajo certificación ISO9001:2015.

Seguridad

Limitadores de Recorrido para movimiento Superior e Inferior con protección de sobrecarga. Sistema de Frenado Electromagnético de Accionamiento Automático superior al 125% de capacidad nominal. Contactores electromagnéticos para mitigar el riesgo de shock eléctrico. Control Remoto y Botonera tipo hombre muerto con botón de Encendido y Parada de Emergencia. Gancho de seguridad Giratorio Forjado 360°. Cumple con normas internacionales de seguridad.

Desempeño y Calidad

Clasificación de servicio M3 (ISO) 1Bm (FEM). Estructura Sellada, Liviana y de Alta Resistencia adecuada para aplicaciones interiores como exteriores incluyendo ambientes severos con protección IP54, Clase de aislamiento F y Disipadores de Temperatura

Componentes

Ensamblado con componentes de alta calidad que garantizan un funcionamiento óptimo del equipo con Contactor TECO. Cadena Calibrada Heavy Duty G80.

Customizable

Configuración estándar 110/120V - 60Hz. Opciones de cambio de Voltaje, Altura de Izaje y Alcance de Botonera disponibles.

Especificaciones Técnicas

Capacidad de Carga	1100 lb / 500 kg	Altura de Izaje Estandar (Customizable)	Up to 20 ft / 6 m
Velocidad /min	16 ft / 5 m	Numero de Velocidades	1 Speed
Voltaje	1 Phase 110~120V 60Hz	Voltaje para USA y Canada	110~120V
Voltaje para Chile	n/a	Voltaje para Colombia	110~120V
Voltajes Disponibles	115V 1Φ	Codigo FCC	WTX20X04015023E
Clase de Servicio	H2/M3/1Bm/Class B	Potencia Motor	0.65 kW
AMP Motor	8	Freno Motor	Yes
Grado de Aislacion	F	Protección IEC Motor	IP54
Control	Wireless F21-4 and Pendant Control	Voltaje del Control	24V
Parada de Emergencia	Yes	Contactador	TECO 12 AMP
Tipo de Cadena	G80	Dimensiones de la Cadena	8x24 mm
Caidas de Cadena	1	Longitud de cadena	20 ft / 6 m
Humedad	<85%	Temperatura	-4 ~ 104° F / -20 ~ 40° C
Potencia del Trolley	0.45 kW	Nivel de Ruido	70 dB
Velocidad del Trolley /min	70 ft / 21 m	Cantidad de Velocidades	1
Rango de ancho de la Viga	2~6 in	Radio Minimo de Giro	8.6 ft / 2.62 m
Normas	ASME HST-1 , ASME B30.16 , B30.17 , EN14492-2 , EN60204-32	Garantía	3 Year

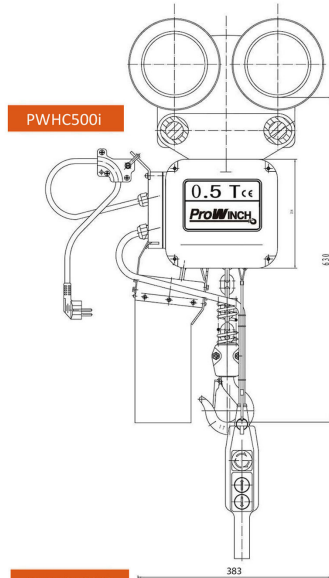

PWHC500i

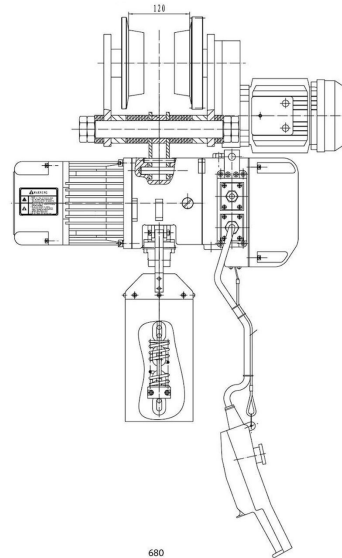

Carcasa de aluminio ligera fundida a presión.
El freno electromagnético mantiene la carga sin energía.
Los interruptores de límite superior e inferior previenen el sobrevuelo
14 pies de suspensión con interruptor de parada de emergencia
Protección de sobrecarga
Gancho giratorio forjado de 360°

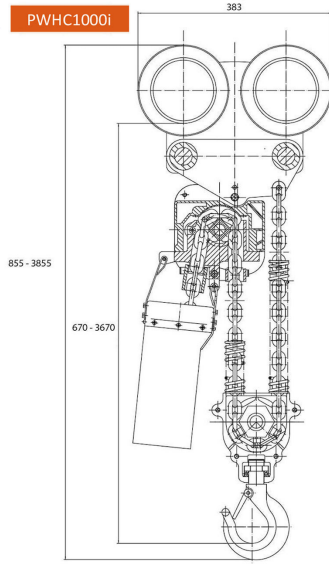

PWHC1000i

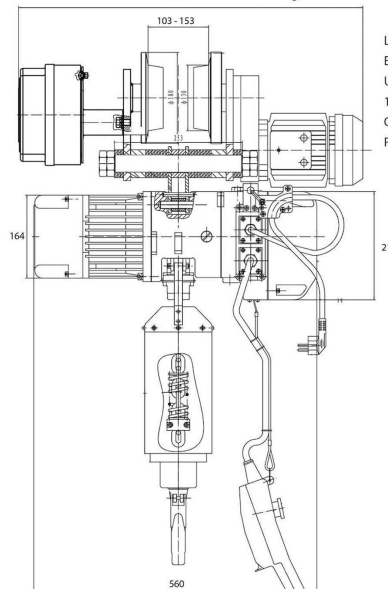

Light die-casting aluminium housing.
Electromagnetic Safe Brake holds load with no power.
Upper and lower limit switches prevent over-travel
14ft Pendant Control with Emergency Stop switch
Overload Protection
Forged 360° swivel hook

Referential Images
Specifications may change without notice

Peso & Dimensiones

H Altura Muerta	25 in / 630 mm
Peso Total	280 lbs / 128 Kg

Detalles del Empaque

Paquete 1 Peso Neto	269 lbs / 123 Kg
Paquete 1 Peso Bruto	280 lbs / 128 Kg
Paquete 1 Profundidad	21 in / 54 cm
Paquete 1 Ancho	27 in / 69 cm
Paquete 1 Altura	29 in / 74 cm

Referential Images / Imágenes Referenciales