



Tecle Polipasto Portatil 250 Kg 60metros de Alcance 240V

Características Esenciales

- Equipo Portátil, de fácil instalación y uso. Monofásico de 220V. Clasificación de servicio H1/M2.
- Gran alcance, Altura de Izaje de hasta 60 m.
- Sistema de Frenado Automático, Botonera tipo Hombre Muerto con Parada de Emergencia y Encendido.
- Limitadores de recorrido en todas las Direcciones. Control Remoto opcional.
- 1 Años de Garantía, Servicio y Atención al Cliente en Mexico

Tecles / Polipastos de Cable de Acero Eléctricos Monofásico Portátil

Nuestros Polipastos con Cables de Acero son diseñados para conseguir la mejor relación precio, calidad y rendimiento, con el respaldo de 3 Años de garantía. Los componentes clave de los equipos son probados y mejorados constantemente por medio de nuestros procesos de diseño internos, basados en la mejora continua, bajo certificación ISO9001:2015.

Seguridad

Sistema de Frenado Electromagnético de Accionamiento Automático superior al 125% de la Capacidad Nominal. Limitador de Recorrido Superior. Botonera Tipo hombre muerto con botón de Encendido y Parada de Emergencia, Opcional Control Remoto. Gancho de seguridad con pestillo de protección. Cumple con normas internacionales de seguridad.

Desempeño y Calidad

Clasificación de servicio M3 (ISO) 1Bm (FEM). Equipo portátil de fácil instalación ideal para aplicaciones que requieran trasladar el equipo de izaje en diferentes puntos durante el manejo de la carga con un gran alcance, de hasta 60m. Estructura segura y confiable que incorpora Disipadores de Temperatura y posee grado de protección IP54.

Componentes

Ensamblado con componentes de alta calidad que garantizan un funcionamiento óptimo del equipo, cuenta con Motor tipo jaula de ardilla.

Customizable

Configuración estándar 220/240V – 50/60Hz. Opciones de cambio de Voltaje y Altura de Izaje disponibles.

Especificaciones Técnicas

Capacidad de Carga	551 lb / 250 kg	Altura de Izaje Estandar (Customizable)	200 ft / 60 m
Velocidad /min	49 ft / 15 m	Numero de Velocidades	1 Speed
Voltaje	1 Phase 220~240V 50/60Hz	Clase de Servicio	H1/M2/1Cm/Class A
Tipo de Motor	Squirrel Cage Induction Motor	Potencia Motor	1300 W
Freno Motor	YES	Grado de Aislacion	B
Protección IEC Motor	IP54	Control	Pendant Control and Optional Wireless F21
Parada de Emergencia	YES	Cable	ø3/16 in ø4.5 mm
Humedad	<85%	Temperatura	-4°~104° F / -20°~40° C
Nivel de Ruido	71 dB	Garantía	1 Year

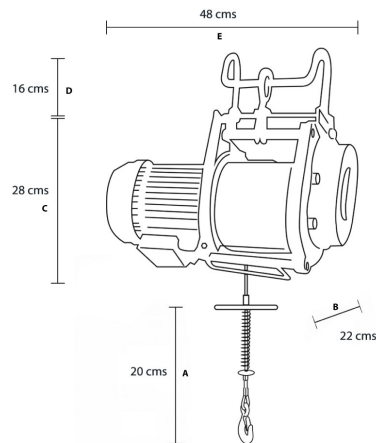

MODEL	PWBH250A
A	20 cm
B	22 cm
C	28 cm
D	16 cm
E	48 cm

Peso & Dimensiones

Detalles del Empaque

D Depth	9 in / 230 mm	Paquete 1 Peso Neto	68 lbs / 31 Kg
W Ancho	19 in / 483 mm	Paquete 1 Peso Bruto	70 lbs / 32 Kg
Peso Total	70 lbs / 32 Kg	Paquete 1 Profundidad	21 in / 54 cm
		Paquete 1 Ancho	12 in / 31 cm
		Paquete 1 Altura	15 in / 39 cm

Referential Images / Imágenes Referenciales
Specifications may change without notice / las especificaciones pueden cambiar sin previo aviso