



Polipasto cable 1 Ton Simple con limitador superior 110~120V 60HZ Control Inalambrico

Características Esenciales

- Equipo Monofásico 110V. Diseño compacto y ligero, Control Remoto IP 65 con Alcance de hasta 30 m
- Capacidad de Izaje en una línea 500kg a 10 m/min o 1000kg a 5 m/min en doble línea.
- Sistema de Frenado Automático Control Remoto tipo Hombre Muerto con Parada de Emergencia y Encendido
- Incluye un freno electromagnético de acción rápida, parada de emergencia, llave de seguridad e interruptor de límite superior.
- 1 Años de Garantía, Servicio y Atención al Cliente en Mexico

Tecles / Polipastos de Cable de Acero Eléctricos Monofásico

Nuestros Polipastos con Cables de Acero son diseñados para conseguir la mejor relación precio, calidad y rendimiento, con el respaldo de 3 Años de garantía. Los componentes clave de los equipos son probados y mejorados constantemente por medio de nuestros procesos de diseño internos, basados en la mejora continua, bajo certificación ISO9001:2015.

Seguridad

Sistema de Frenado Electromagnético de Accionamiento Automático probado al 125% de la Capacidad Nominal. Limitador de Recorrido Superior y Terminal de Protección térmica. Control Remoto Tipo hombre muerto con botón de Encendido y Parada de Emergencia, carcasa completamente sellada ideales para usos interiores y exteriores incluso en ambientes adversos, Protección mecánica ultra Resistente IK10, incluye llave de seguridad y puede ser usado hasta a 30 metros de distancia. Gancho de seguridad Giratorio 360°. Cumple con normas internacionales de seguridad.

Desempeño y Calidad

Clasificación de servicio M2 (ISO) 1Cm (FEM). Este equipo es uno de los más populares para uso en hogares y usos livianos que permite el movimiento del polipasto de un lugar a otro según se necesite. Estructura de apariencia espléndida, Liviana, de fácil instalación, segura y confiable que incorpora Disipadores de Temperatura y grado de protección del equipamiento IP40.

Componentes

Ensamblado con componentes de alta calidad que garantizan un funcionamiento óptimo del equipo, Ajuste de capacidades para uso simple y doble línea.

Customizable

Configuración estándar 110/120V - 60Hz. Opciones de cambio de Voltaje y Altura de Izaje disponibles.

Especificaciones Técnicas

| | | | |
|-----------------------------|---|--|-------------------------------|
| Capacidad de Carga | 2200 lb @ 2 lines 1100 lb @ 1 line | Altura de Izaje Estandar (Customizable) | 38ft @ 1 line / 19ft @ 2 line |
| Velocidad /min | 33 ft/10m @1line 16ft/5m @2line | Numero de Velocidades | 1 Speed |
| Voltaje | 1 Phase 110~120V 60Hz | Codigo FCC | OFNF21 |
| Clase de Servicio | H1/M2/1Cm/Class A | Tipo de Motor | Squirrel Cage Induction Motor |
| Potencia Motor | 1500 W | AMP Motor | 12.9 AMP |
| Freno Motor | YES | Grado de Aislacion | B |
| Protección IEC Motor | IP40 | Control | Wireless F21 Remote Control |
| Voltaje del Control | 2 x AA 1,5v | Parada de Emergencia | YES |
| Cable | ø7/32 in ø5.58 mm | Humedad | <85% |
| Temperatura | -4°~104° F / -20°~40° C | Nivel de Ruido | 71 dB |
| Normas | Intertek 4006091 , EN 55014-1:2017, EN 55014-2:2015, EN IEC 61000-3-2:2019, EN 61000-3-3:2013 | Garantía | 1 Year |

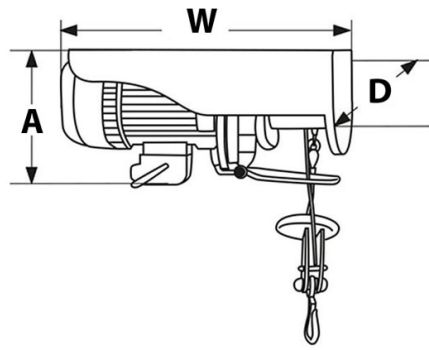

Peso & Dimensiones

| | |
|------------------------|------------------|
| H Altura Muerta | 18.5 in / 470 mm |
| D Depth | 6.6 in / 170 mm |
| W Ancho | 18.5 in / 470 mm |
| Peso Total | 77 lbs / 35 Kg |

Detalles del Empaque

| | |
|------------------------------|----------------|
| Paquete 1 Peso Neto | 66 lbs / 30 Kg |
| Paquete 1 Peso Bruto | 77 lbs / 35 Kg |
| Paquete 1 Profundidad | 22 in / 56 cm |
| Paquete 1 Ancho | 10 in / 26 cm |
| Paquete 1 Altura | 14 in / 36 cm |

Referential Images / Imágenes Referenciales
 Specifications may change without notice / las especificaciones pueden cambiar sin previo aviso