



1/2 Ton Electric Wire Rope Hoist 1,100 lbs. 38 ft. 110V

Características Esenciales

- Equipo Monofásico 110V. Diseño compacto y ligero, Control Remoto IP 65 con Alcance de hasta 6 m
- Capacidad de Izaje en una línea 250kg a 10 m/min o 500kg a 5 m/min en doble línea.
- Sistema de Frenado Automático Control Remoto tipo Hombre Muerto con Parada de Emergencia y Encendido
- Incluye un freno electromagnético de acción rápida, parada de emergencia, llave de seguridad e interruptor de límite superior.
- 1 Años de Garantía, Servicio y Atención al Cliente en Mexico

Prowinch Electric Wire Rope Hoists

All of our electric wire rope hoists are created with the goal of offering the best price-performance ratio. Key components such as lifespan factors are constantly tested and improved in order to offer the best product for the price.

Key Components

All internal components have been upgraded to meet the highest quality standards. All testing is performed in the US before shipping to ensure that every unit meets the corresponding standard.

Duty Classification

Duty classification is a key factor when choosing the right unit. This H1 electric wire rope hoist is suitable for infrequent handling, installing and servicing heavy equipment, and idling for long periods between use. For uniformly distributed work periods, the hoist has a 12.5% max. operational time per hour and can handle up to 75 starts per hour. When being used for infrequent work periods, the hoist can be operated for 15 minutes from a cold start with up to 100 starts per hour. Operational time ratings are calculated at a 65% load factor, as per ASME Standards.

Control System

This electric wire rope hoist comes standard with an industrial wired remote control, which is waterproof, shockproof, and can be operated from 100 feet away. It also features a safety key and emergency stop button.

Braking System

The electromagnetic brake system is tested at 125% of the hoist capacity and is designed to automatically engage immediately upon any loss of power.

Especificaciones Técnicas

Capacidad de Carga	1100 lb @ 2 lines 550 lb @ 1 line	Altura de Izaje Estandar (Customizable)	38ft @ 1 line / 19ft @ 2 line
Velocidad /min	33 ft/10m @1line 16ft/5m @2line	Numero de Velocidades	1 Speed
Voltaje	1 Phase 110~120V 60Hz	Clase de Servicio	H1/M2/1Cm/Class A
Tipo de Motor	Squirrel Cage Induction Motor	Potencia Motor	1450W
AMP Motor	8.5 AMP	Freno Motor	YES
Grado de Aislacion	B	Protección IEC Motor	IP40
Control	Pendant Control	Voltaje del Control	110 V
Parada de Emergencia	YES	Cable	ø11/64 in ø4.3 mm
Humedad	<85%	Temperatura	-4°~104° F / -20°~40° C
Nivel de Ruido	71 dB	Normas	Intertek 4006091 , CAN/CSA C22.2 , EN14492-2 , EN60204-32
Garantía	1 Year		

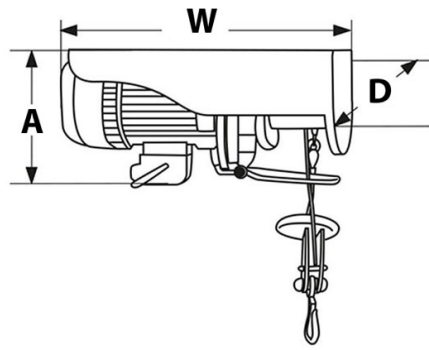

Peso & Dimensiones

H Altura Muerta	10.8 in / 275 mm
D Depth	5.1 in / 130 mm
W Ancho	13.0 in / 330 mm
Peso Total	39 lbs / 18 Kg

Detalles del Empaque

Paquete 1 Peso Neto	37 lbs / 17 Kg
Paquete 1 Peso Bruto	39 lbs / 18 Kg
Paquete 1 Profundidad	17 in / 44 cm
Paquete 1 Ancho	8 in / 21 cm
Paquete 1 Altura	11 in / 28 cm

Referential Images / Imágenes Referenciales
 Specifications may change without notice / las especificaciones pueden cambiar sin previo aviso