



Polipasto cable 500Kg Simple 1000Kg con limitador superior 110~120V 60HZ Control Inalambrico

Características Esenciales

- Equipo Monofásico 110V. Diseño compacto y ligero, Control Remoto IP 65 con Alcance de hasta 30 m
- Capacidad de Izaje en una línea 500kg a 10 m/min o 1000kg a 5 m/min en doble línea.
- Sistema de Frenado Automático Control Remoto tipo Hombre Muerto con Parada de Emergencia y Encendido
- Incluye un freno electromagnético de acción rápida, parada de emergencia, llave de seguridad e interruptor de límite superior.
- 1 Años de Garantía, Servicio y Atención al Cliente en Mexico

Tecles / Polipastos de Cable de Acero Eléctricos Monofásico

Nuestros Polipastos con Cables de Acero son diseñados para conseguir la mejor relación precio, calidad y rendimiento, con el respaldo de 3 Años de garantía. Los componentes clave de los equipos son probados y mejorados constantemente por medio de nuestros procesos de diseño internos, basados en la mejora continua, bajo certificación ISO9001:2015.

Seguridad

Sistema de Frenado Electromagnético de Accionamiento Automático probado al 125% de la Capacidad Nominal. Limitador de Recorrido Superior y Terminal de Protección térmica. Control Remoto Tipo hombre muerto con botón de Encendido y Parada de Emergencia, carcasa completamente sellada ideales para usos interiores y exteriores incluso en ambientes adversos, Protección mecánica ultra Resistente IK10, incluye llave de seguridad y puede ser usado hasta a 30 metros de distancia. Gancho de seguridad Giratorio 360°. Cumple con normas internacionales de seguridad.

Desempeño y Calidad

Clasificación de servicio M2 (ISO) 1Cm (FEM). Este equipo es uno de los más populares para uso en hogares y usos livianos que permite el movimiento del polipasto de un lugar a otro según se necesite. Estructura de apariencia espléndida, Liviana, de fácil instalación, segura y confiable que incorpora Disipadores de Temperatura y grado de protección del equipamiento IP40.

Componentes

Ensamblado con componentes de alta calidad que garantizan un funcionamiento óptimo del equipo, Ajuste de capacidades para uso simple y doble línea.

Customizable

Configuración estándar 110/120V - 60Hz. Opciones de cambio de Voltaje y Altura de Izaje disponibles.

Especificaciones Técnicas

Capacidad de Carga	2200 lb @ 2 lines 1100 lb @ 1 line	Velocidad /min	33 ft/10m @1line 16ft/5m @2line
Numero de Velocidades	1 Speed	Voltaje	1 Phase 110~120V 60Hz
Voltaje para USA y Canada	110V~120V 60Hz	Codigo FCC	WTX20X04015023E
Clase de Servicio	H1/M2/1Cm/Class A	Tipo de Motor	Squirrel Cage Induction Motor
Potencia Motor	1600 W	AMP Motor	12.5 AMP
Freno Motor	YES	Grado de Aislacion	B
Protección IEC Motor	IP40	Control	Wireless F21 Remote Control
Voltaje del Control	2 x AA 1.5v	Parada de Emergencia	YES
Cable	ø7/32 in ø5.58 mm	Humedad	<85%
Temperatura	-4°~104° F / -20°~40° C	Nivel de Ruido	71 dB
Normas	Intertek 4006091 , UL N 1340, CAN/CSA C22.2 , EN14492-2 , EN60204-32	Garantía	1 Year

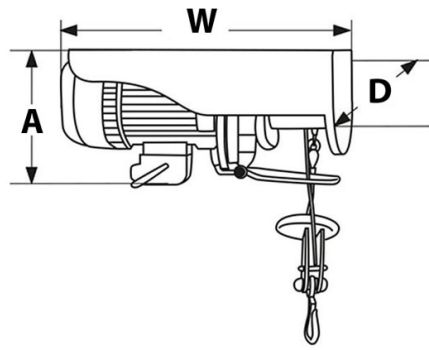

Peso & Dimensiones

H Altura Muerta	18.5 in / 470 mm
D Depth	6.60 in / 170 mm
W Ancho	18.5 in / 470 mm
Peso Total	74 lbs / 34 Kg

Detalles del Empaque

Paquete 1 Peso Neto	72 lbs / 33 Kg
Paquete 1 Peso Bruto	74 lbs / 34 Kg
Paquete 1 Profundidad	11 in / 28 cm
Paquete 1 Ancho	22 in / 56 cm
Paquete 1 Altura	14 in / 36 cm

Referential Images / Imágenes Referenciales
 Specifications may change without notice / las especificaciones pueden cambiar sin previo aviso